

パーツリスト構成

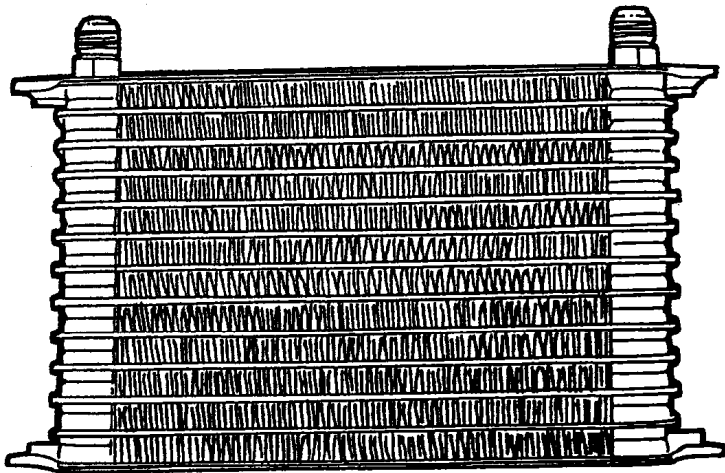

1

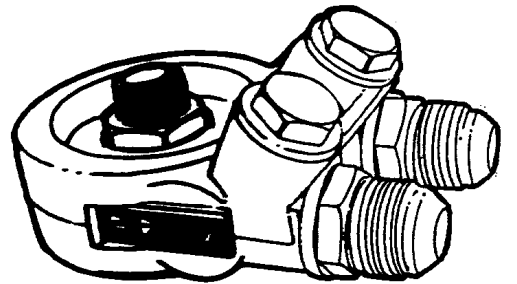

2

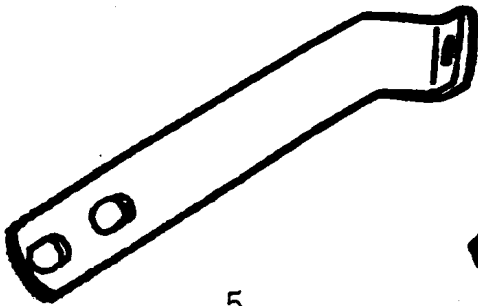

5

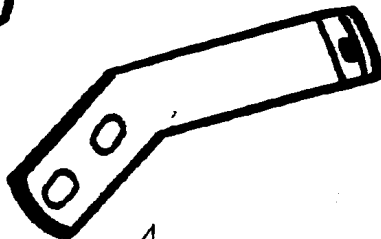

4

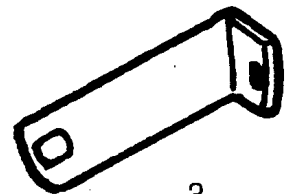

3

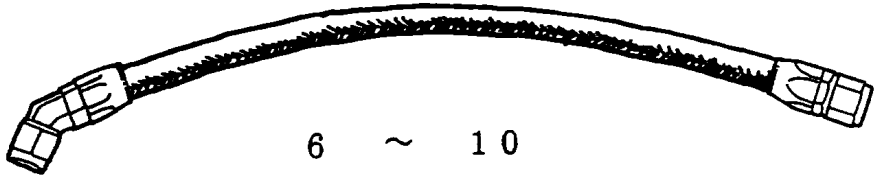
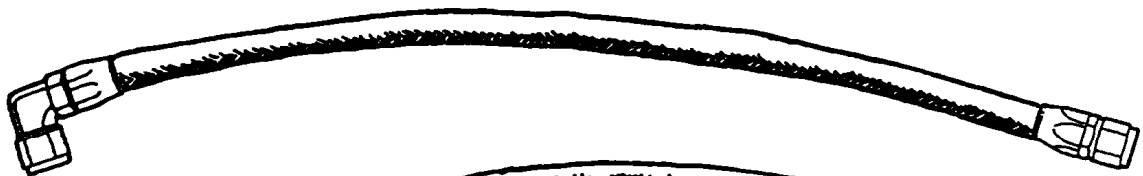

6 ~ 10

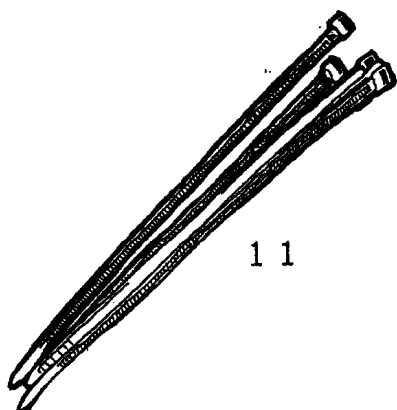

11

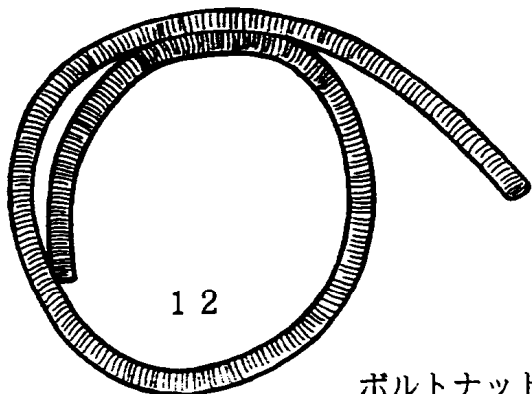

12

ボルトナットは、省略します。

# 1. 純正部品の取り外し

- (1) バッテリーマイナス端子を外して下さい。
- (2) エンジンアンダーカバーを外して下さい。
- (3) 純正インタークーラーを外して下さい。(取り外しは次頁を参照して下さい。)
- (4) フロントバッフルプレート・ホーン2ヶを外して下さい。
- (5) オイルエレメントを外して下さい。

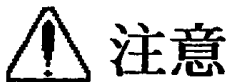
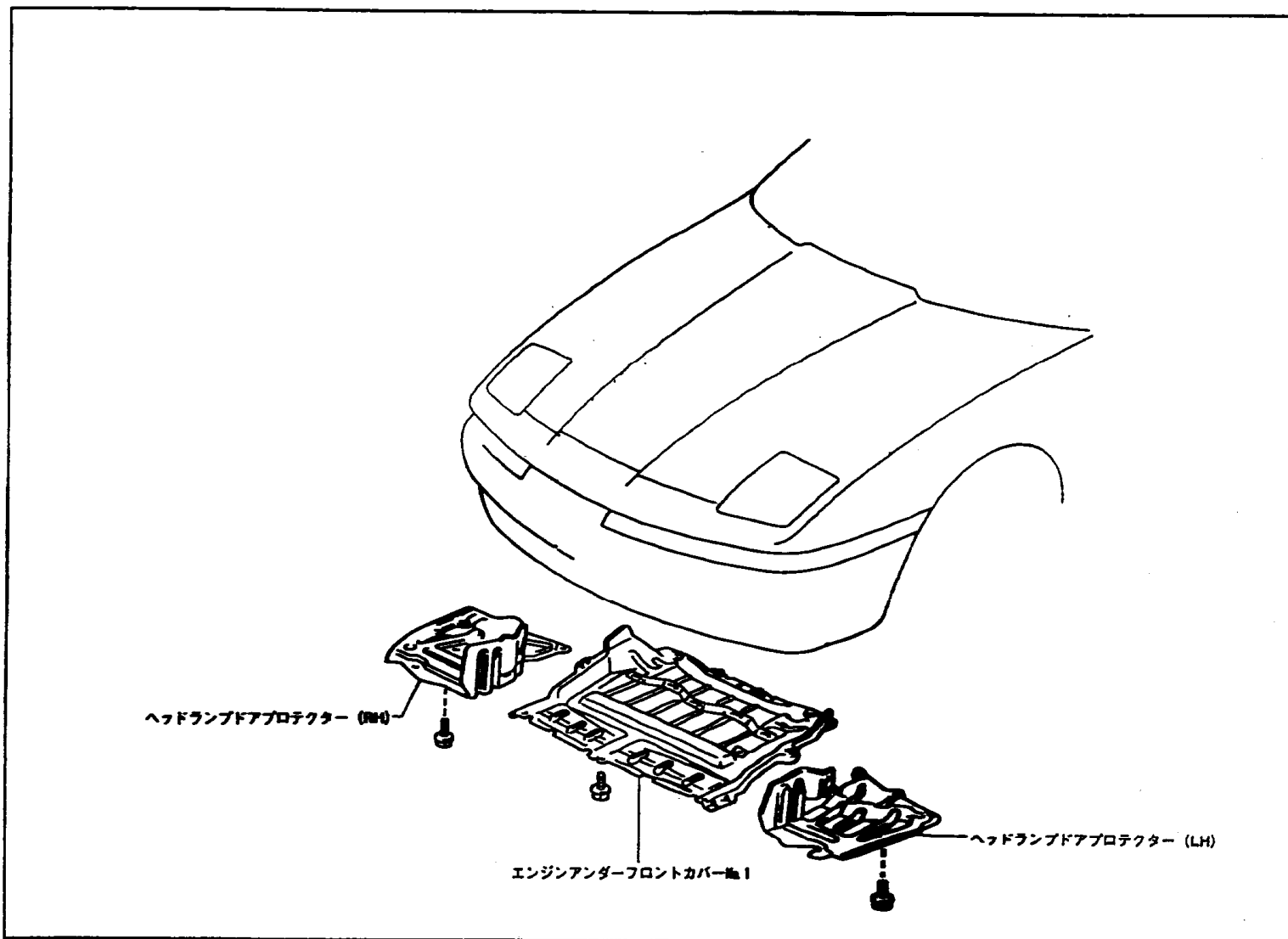

注意

オイルをこぼした時は、**車両火災の原因**となりますので  
ウエス等でふきとって下さい。

## 2. インタークーラー取り外し

(1) ボルト2本をはずし、インタークーラーとステアを切り離して下さい。

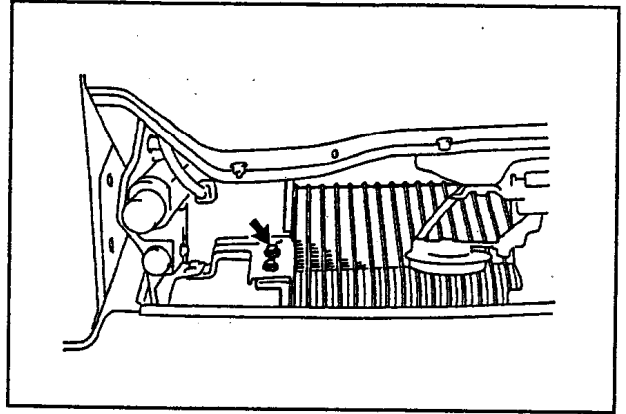

(2) ボルト3本を外し、インタークーラーをエアホースNo.2付きで下方へ引き出して取り外して下さい。

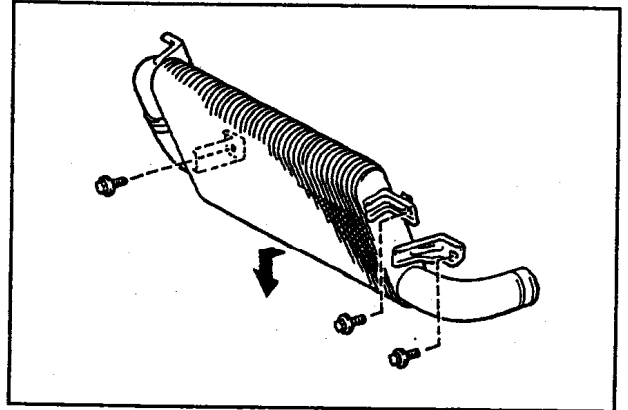

(3) インタークーラーからエアホースNo.2を取り外して下さい。

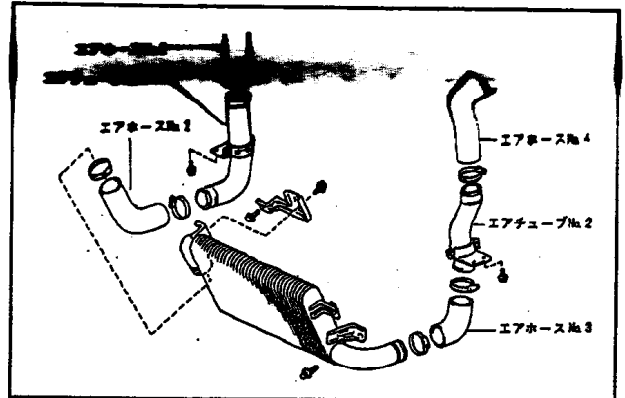

(4) ボルトを外し、ステアを取り外して下さい。

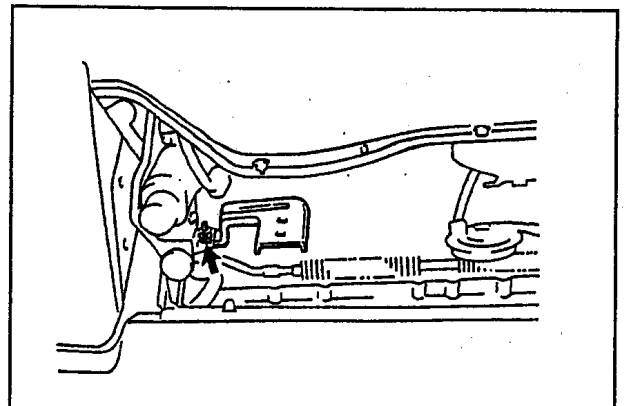

### 3. 純正部品の加工

#### (1) 純正インタークーラーの加工

- ・1-(3)で外した純正インタークーラーを図のようにカット加工します。

※グレッディ インタークーラーキットは、加工する必要はありません。

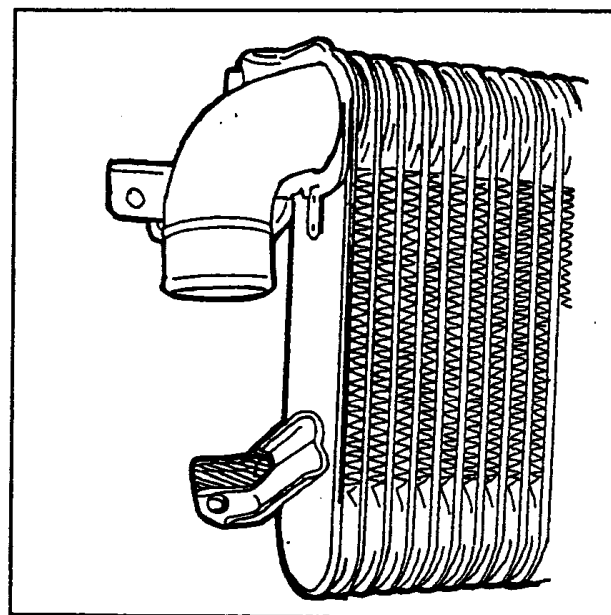

**注意**

加工等はケガをしない様十分注意して加工して下さい。

#### (2) フロントバッフルプレートの加工

- ・1-(4)で外したフロントバッフルプレートを図のようにカット加工します。(フィッティングが接触しない様)加工が済みましたらフロントグリル内に取り付けて下さい。

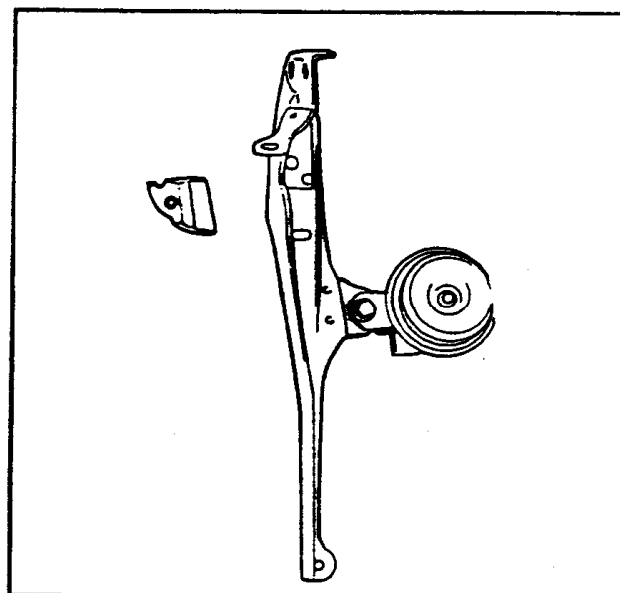

## 4. キット取り付け

キット取り付け概略図

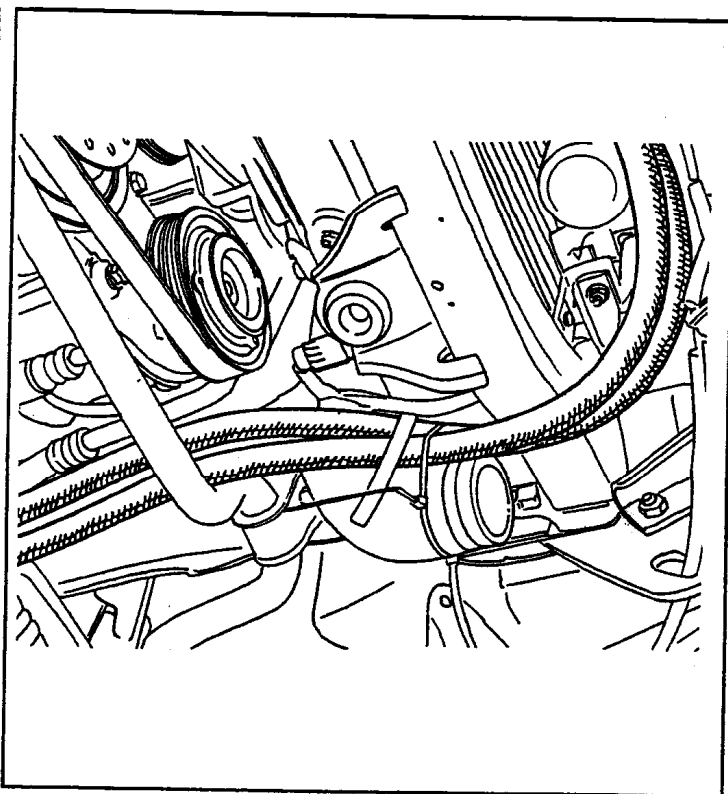
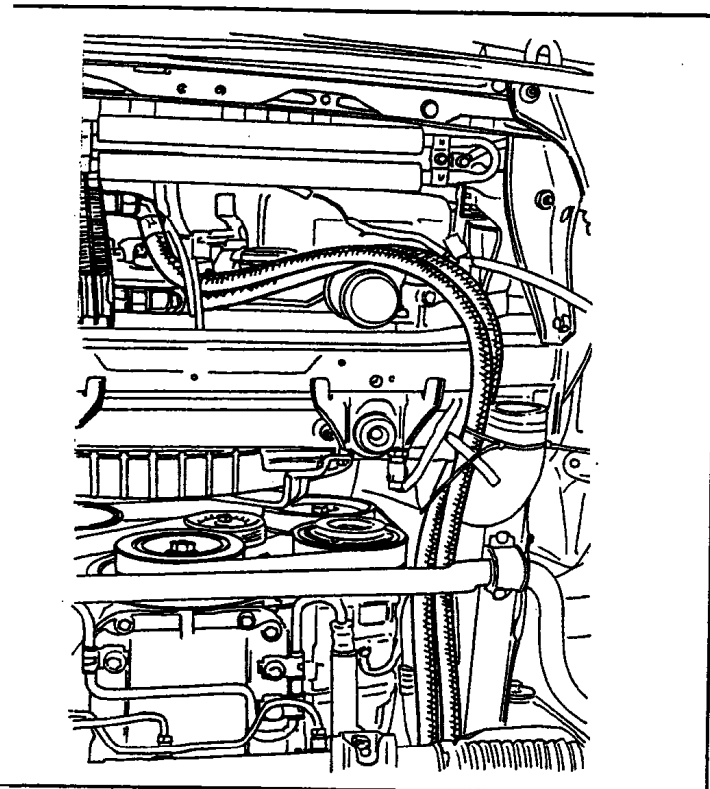
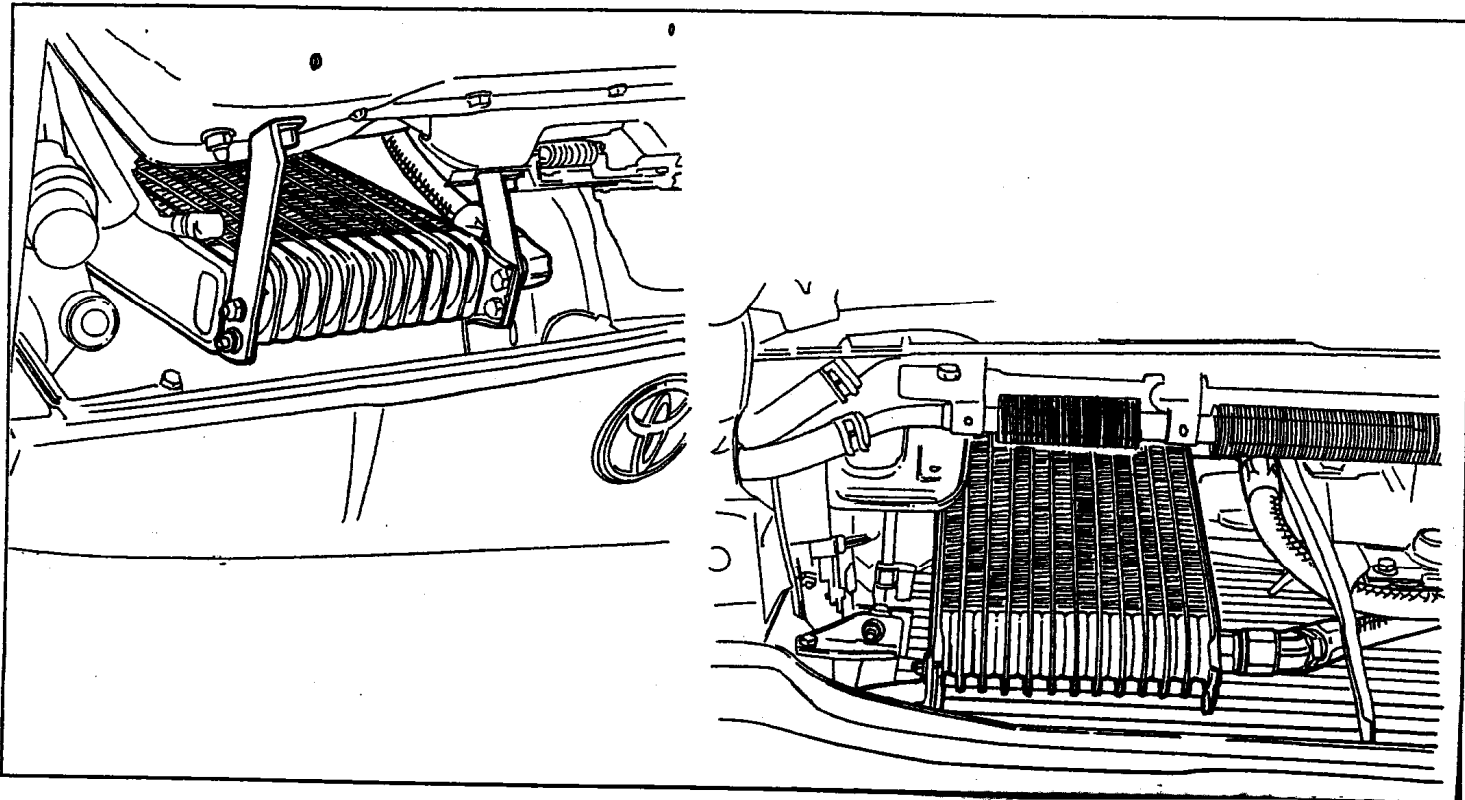

## オイルクーラー取り付け

- (1) オイルクーラーに各ステーを取り付けて下さい。  
ステーの向きは、図を参考にして下さい。

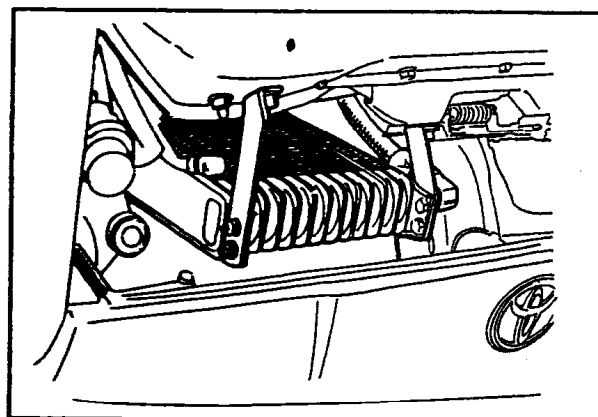

- (2) ステーA, Bを図を参考にして、取り付けして下さい。

ボディー上側

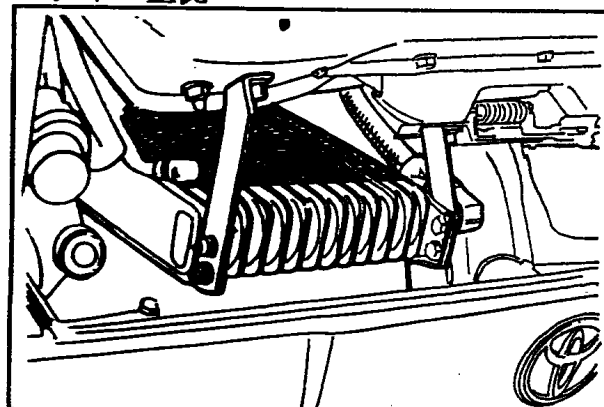

- (3) ステーCを図を参考にして取り付けして下さい。

ボディー下側

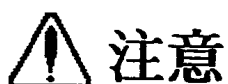
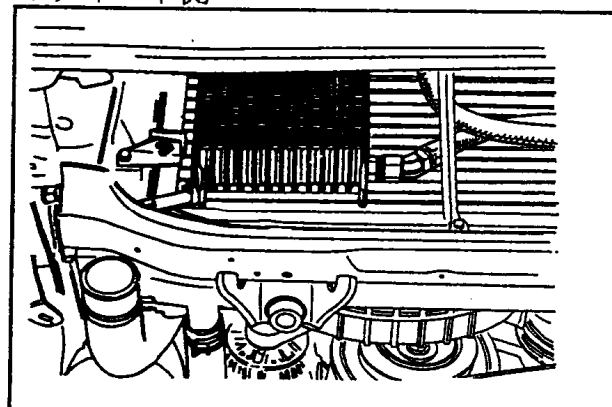

コンデンサー・オイルクーラーコア等を、傷つけないよう注意して下さい。オイル漏れ等の原因になります。



オルタネーター付近、ハーネス等と接触するとトラブルの原因になりますので、十分注意して下さい。

(4) アタッチメントを取り付けて下さい。

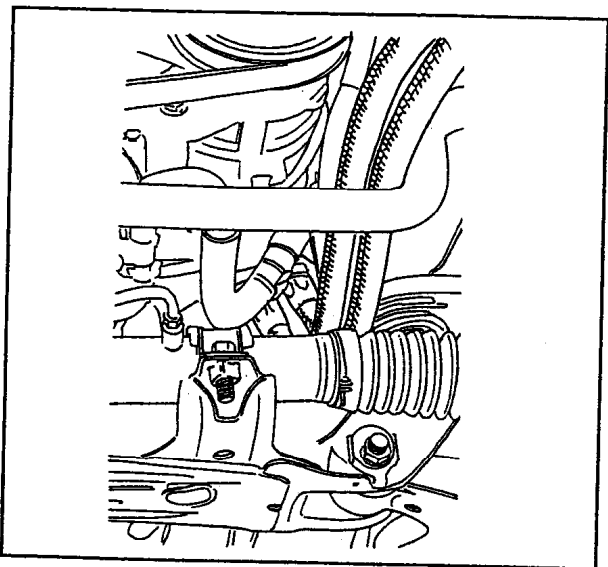

(5) ホースを配管して下さい。

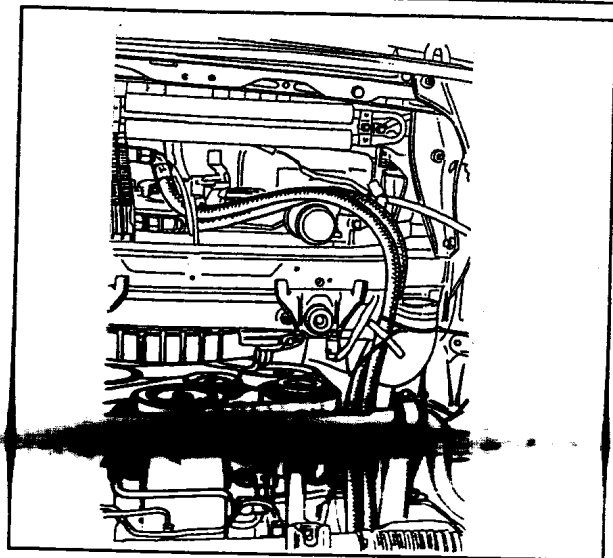

(6) ホースがボディー等に接触する所にコルゲートチューブを巻きタイラップで固定して下さい。

(4) アタッチメントを取り付けて下さい。

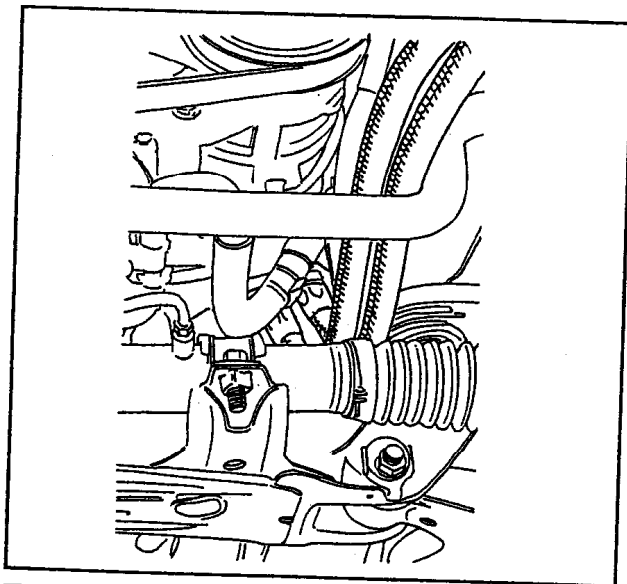

(5) ホースを配管して下さい。

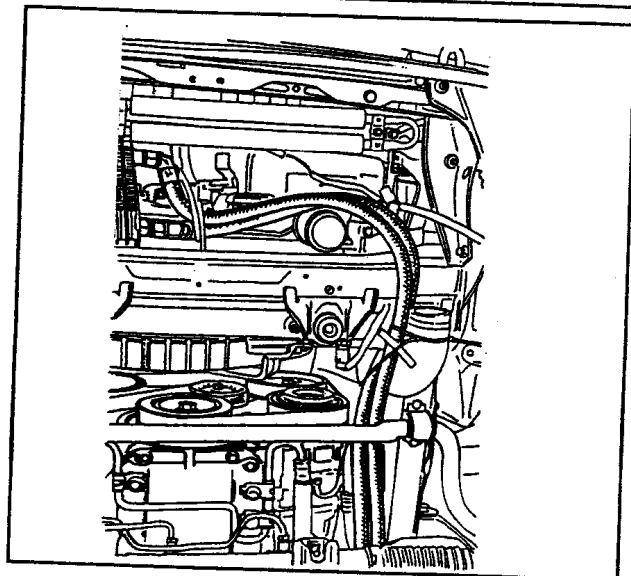

(6) ホースがボディー等に接触する所にコルゲートチューブを巻きタイラップで固定して下さい。

## 5. 純正部品の取り付け

### (1) ホーンの取り付け

ホーン2ヶをフロントバッフルプレートに共締めします。

※ホーンのスチーをボディー・インタークーラーに当たらないように曲げ加工します。

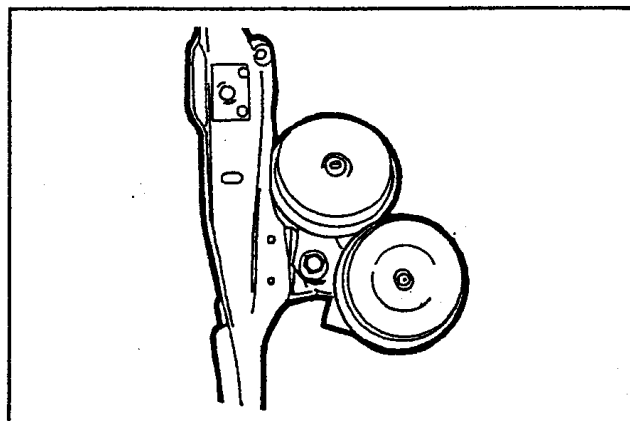

### (2) 純正インタークーラーを取り付け下さい。

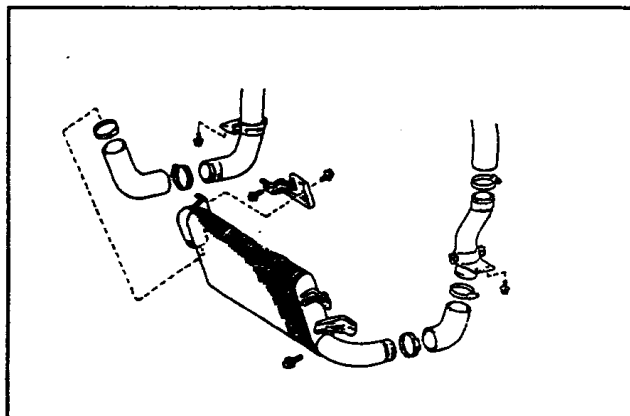

### インタークーラー取り付け

(1) スチーをインタークーラーに仮付けして下さい。

(2) 図のようにマークを合わせ、インタークーラーにエアホースNo.2を取り付けて下さい。

(3) インタークーラーを下方より挿入し、下側のスチー部分をフロントクロスメンバーのフランジ部にのせて下さい。

(4) インタークーラーを若干持ち上げて穴を合わせ、ボルト3本で取り付けて下さい。  
※図のボルトを最初に締め付ける。

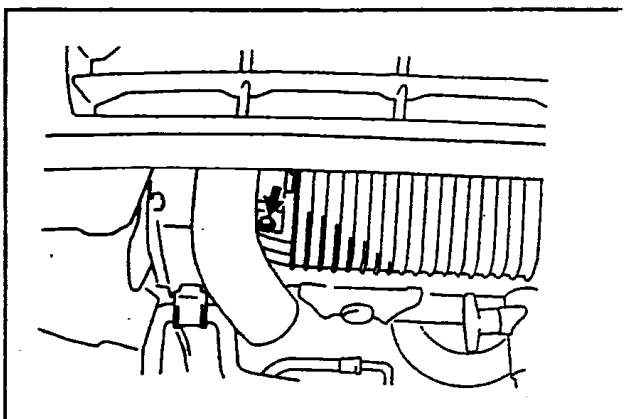
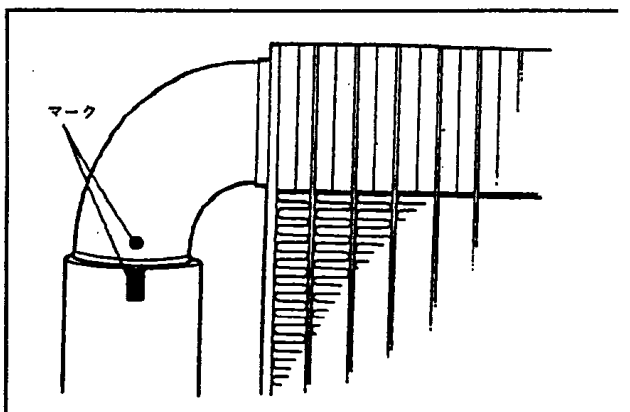

(5) ボルト2本でインタークーラーにステーを締め付けて下さい。

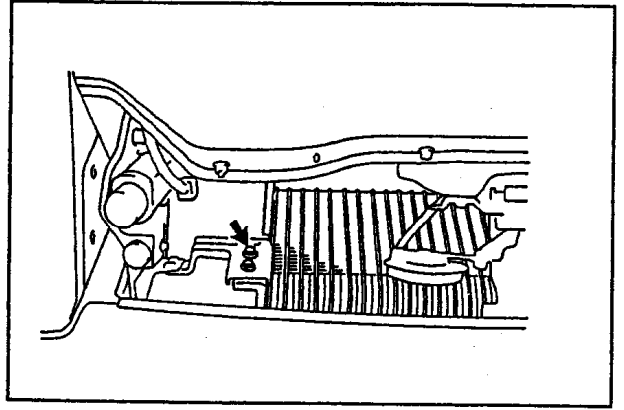

(6) ステーのボディー側ボルトを締め付けて下さい。

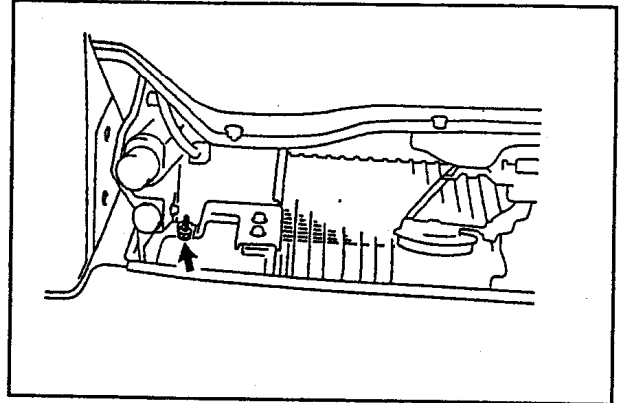

- 2 エアホースNo.3 取り付け
- 3 エアチューブNo.1, No.2 取り付け
- 4 エアホースNo.1, No.4 取り付け

(7) エンジンアンダーカバーを取り付けて下さい。

(8) 各ホース・フィッティングを点検して下さい。

(9) バッテリーマイナス端子を取り付けクラッキングをし、油圧を上げて下さい。

(10) エンジンを始動し、各部のオイル漏れ、異音等をアイドル状態で点検して下さい。

(11) エンジンアンダーカバーをホースに合わせカット加工をし、取り付けして下さい。



**注意**

オイル漏れが発生しますと、エンジン破損の原因になりますので、必ずオイル漏れがない事を確認して下さい。



**注意**

オイルレベルは、必ず確認して下さい。オイルが少ないと、不具合、破損等の原因になります。